

CZ Grill na dřevěné uhlí s litinovou mřížkou

SK Gril na drevené uhlie s liatinovým roštom

ENG Charcoal grill with cast iron grate

D Holzkohlegrill mit gusseisernem Rost

PL Grill na węgiel drzewny z żeliwnym rusztem

H Faszéngrill öntöttvas ráccsal

SLO Žar na oglje z rešetko iz litega železa

HR Roštilj na drveni ugljen s rešetkom od lijevanog željeza

RO Grătar cu cărbune cu grătar din fontă

LV Kokogļu grils ar čuguna režģi

LT Medžio anglių kepsninė su ketaus grotelėmis







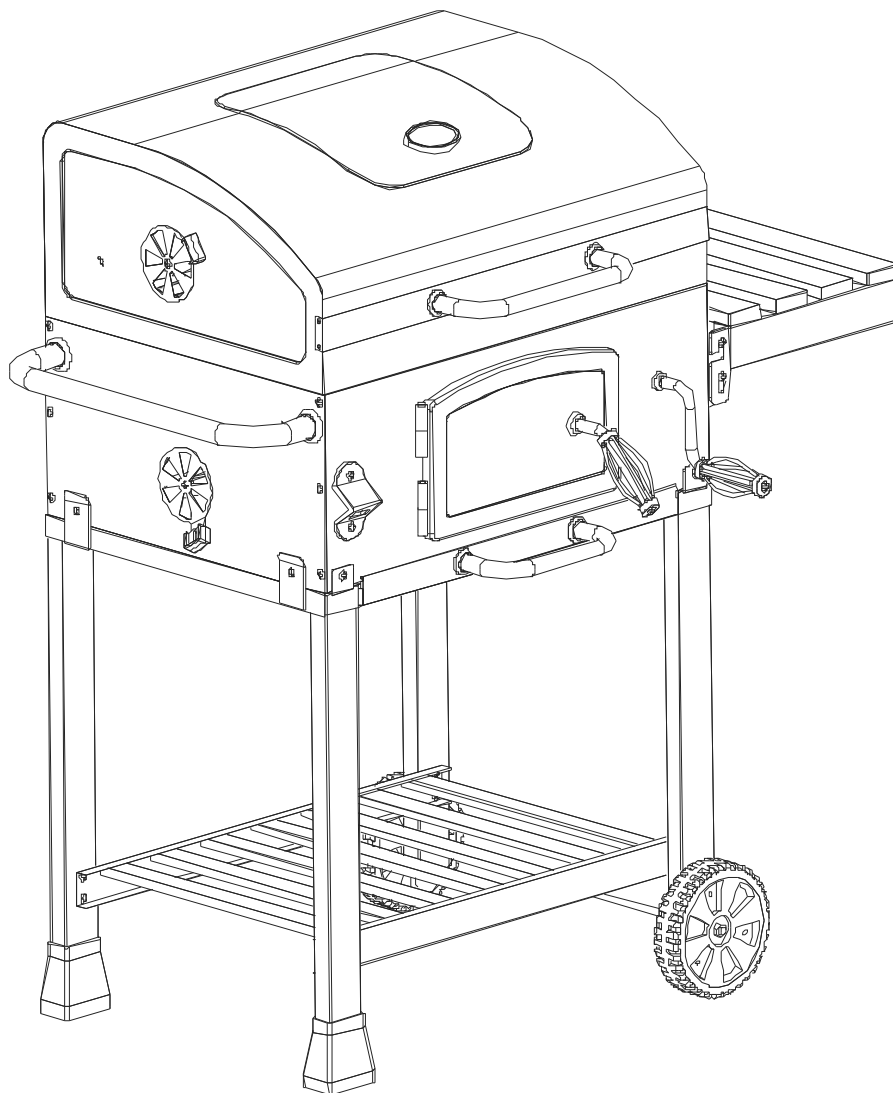

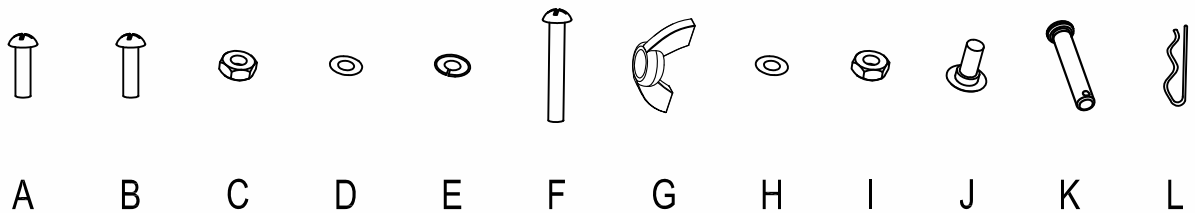
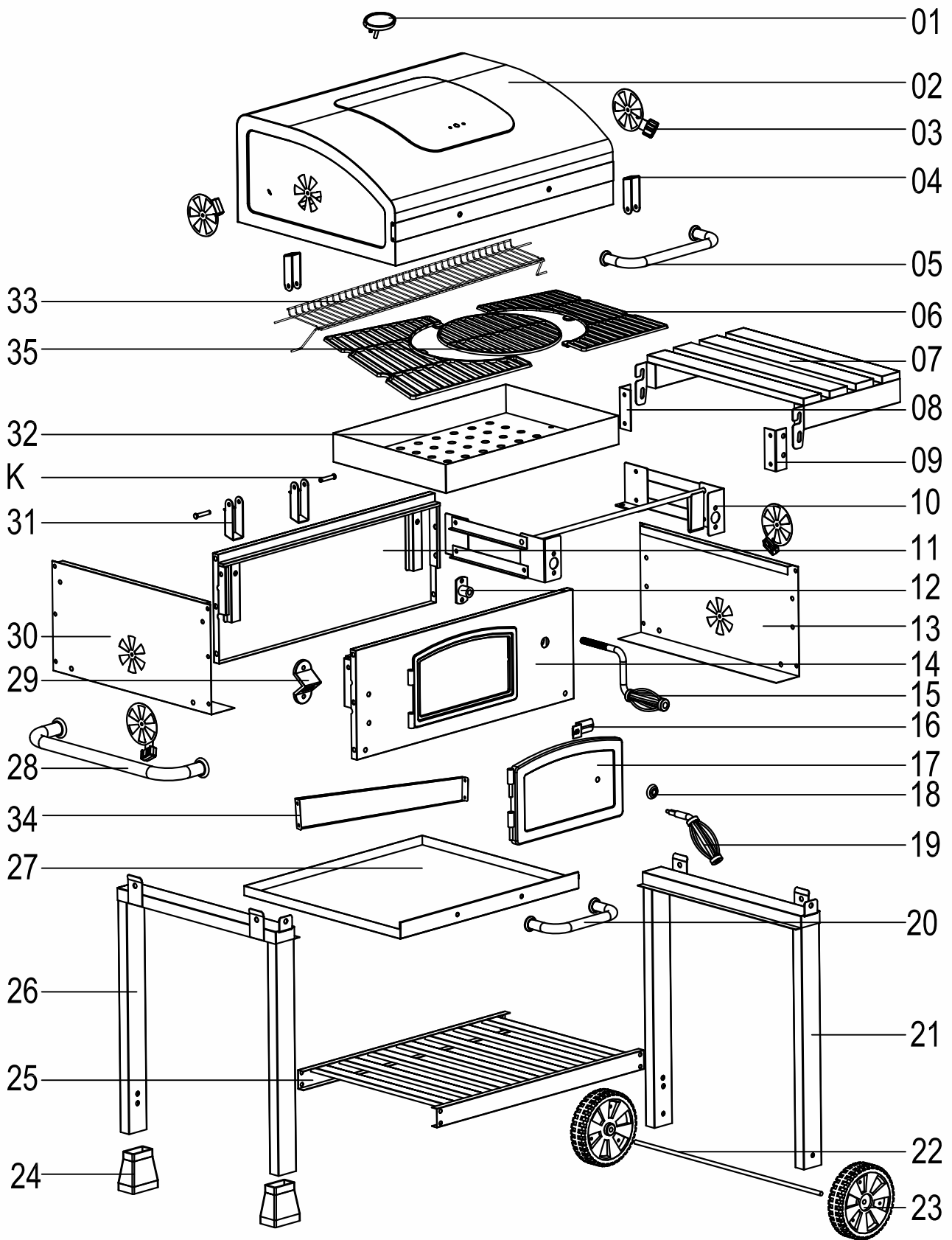















EST Söegrill malmist restiga











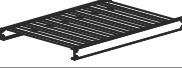

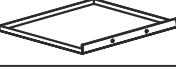
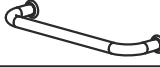



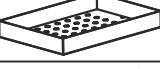

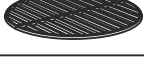

BG Грил на дървени въглища с чугунена решетка

„ROYAL“





01		1
02		1
03		4
04		2
05		1
06		2
07		1
08		1
09		1
10		1
11		1
12		1
13		1
14		1
15		1
16		1
17		1
18		1
19		1
20		1
21		1
22		1
23		2
24		2

25		1
26		1
27		1
28		1
29		1
30		1
31		2
32		1
33		1
34		1
35		1
A		48
B		4
C		4
D		4
E		4
F		10
G		1
H		1
I		2
J		4
K		2
L		2

CZ

Prostorný gril na dřevo, dřevěné uhlí a grilovací brikety, vhodný na zahrady a terasy. Konstrukce grilu je vyrobena z kvalitní oceli černé barvy a je doplněna litinovým roštem, který nabízí velký prostor pro přípravu vašich pochoutek. Jeho součástí je zásuvka na popel ve spodní části a nádoba na uhlí s nastavitelnou rukojetí. Víko s robustní rukojetí je vybaveno teploměrem, odkládací mřížkou a větracími otvory pro regulaci proudění vzduchu. K odkládání nářadí a potravin jsou k dispozici dvě sklopné police.

Návod k použití:

Před použitím si pozorně přečtěte tento návod k obsluze a uschovejte si jej pro budoucí použití. Text a technické parametry se mohou změnit. Text, design a technické parametry se mohou změnit bez předchozího upozornění a vyhradjeme si právo na jejich změnu.

Upozornění: V případě, že je výrobek v provozu, je třeba jej používat v souladu s platnými předpisy: Věnujte zvýšenou pozornost manipulaci se zařízením - riziko popálení! Udržujte děti a zvířata mimo dosah grilu. Nepřenášejte gril ani jej nenechávejte bez dozoru, když je zanícený.

Při prvním použití nechte gril hořet alespoň 30 minut. Gril umístěte pouze na bezpečné a rovné místo, mimo hořlavé předměty, jako jsou dřevěné ploty, větve atp. Gril nepoužívejte v interiéru. K zapálení ohně nepoužívejte benzín, parafín ani alkohol, ale k zapálení grilu lze použít speciální zapalovací kapaliny nebo pevné zapalovače. Při grilování mějte vždy v blízkosti hasicí přístroj. Některé komponenty mohou být z výroby ostré, při manipulaci s nimi dbejte zvýšené opatrnosti.

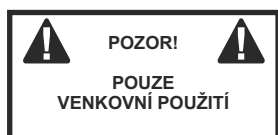

ENG

Spacious grill for wood, charcoal and barbecue briquettes, suitable for gardens and terraces.

The construction of the grill is made of high-quality black colored steel and is complemented by a cast iron grid, which offers a large space for cooking your delicacies. It includes an ash drawer at the bottom and a handle-adjustable coal container. The lid with a sturdy handle is equipped with a thermometer, storage grid and ventilation openings for regulating of the air flow. Two folding shelves are provided for storing tools and food.

Instructions for use:

Read these operating instructions carefully before use and keep them for future reference. Text and technical parameters are subject to change. Text, design and technical specifications are subject to change without notice and we reserve the right to make changes.

Warning:

Pay special attention to the handling of the device - risk of burns! Keep children and animals away from the grill. Do not move the grill or leave it unattended when it is lit.

When using for the first time, let the grill burn for at least 30 minutes. Only place the grill in a safe and level place, away from flammable objects such as wooden fences, branches, etc. Do not use the grill indoors.

Do not use petrol, paraffin or alcohol to light a fire, but it is possible to use special ignition liquids or solid lighters to light the grill. Always have a fire extinguisher nearby when grilling. Some components may be sharp at the factory, take extra care when handling them.



SK

Priestranný gril na drevo, drevené uhlie a grilovacie brikety, vhodný na záhrady a terasy. Konštrukcia grilu je vyrobená z kvalitnej ocele čiernej farby a je doplnená liatinovým roštom, ktorý ponúka veľký priestor na prípravu vašich pochúťok. Jeho súčasťou je zásuvka na popol v spodnej časti a nádoba na uhlie s nastaviteľnou rukoväťou. Veko s robustnou rukoväťou je vybavené teplomerom, odkladacou mriežkou a vetracími otvormi na reguláciu prúdenia vzduchu. Na odkladanie náradia a potravín sú k dispozícii dve sklopné police.

Návod na použitie:

Pred použitím si pozorne prečítajte tento návod na obsluhu a uschovajte si ho pre budúce použitie. Text a technické parametre sa môžu zmeniť. Text, dizajn a technické parametre sa môžu zmeniť bez predchádzajúceho upozornenia a vyhradjujeme si právo na ich zmenu.

Upozornenie: V prípade, že je výrobok v prevádzke, je potrebné ho používať v súlade s platnými predpismi: Venujte zvýšenú pozornosť manipulácii so zariadením - riziko popálenia! Udržujte deti a zvieratá mimo dosahu grilu. Neprenášajte gril ani ho nenechávejte bez dozoru, keď je zapálený. Pri prvom použití nechajte gril horieť aspoň 30 minút. Gril umiestňujte len na bezpečné a rovné miesto, mimo horľavých predmetov, ako sú drevené ploty, konáre atď. Gril nepoužívajte v interiéri.

Na zapálenie ohňa nepoužívajte benzín, parafín ani alkohol, ale na zapálenie grilu je možné použiť špeciálne zapalovacie kvapaliny alebo pevné zapalovače.

Pri grilovaní majte vždy v blízkosti hasiaci prístroj. Niektoré komponenty môžu byť z výroby ostré, pri manipulácii s nimi dbajte na zvýšenú opatnosť.

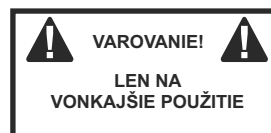

D

Geräumiger Grill für Holz, Holzkohle und Grillbriketts, geeignet für Garten und Terrassen. Die Konstruktion des Grills ist aus hochwertigem, schwarz gefärbtem Stahl gefertigt und wird durch einen gusseisernen Rost ergänzt, der eine große Fläche für die Zubereitung Ihrer Köstlichkeiten bietet. Er verfügt über eine Ascheschublade am Boden und einen am Griff verstellbaren Kohlebehälter.

Der Deckel mit einem stabilen Griff ist mit einem Thermometer, einem Ablagerost und Lüftungsöffnungen zur Regulierung der Luftzufuhr ausgestattet. Zwei klappbare Ablagen dienen der Aufbewahrung von Werkzeug und Lebensmitteln.

Gebrauchsanweisung:

Lesen Sie diese Gebrauchsanweisung vor dem Gebrauch sorgfältig durch und bewahren Sie sie zum späteren Nachschlagen auf. Text und technische Parameter können sich ändern.

Text, Design und technische Daten können ohne Vorankündigung geändert werden, und wir behalten uns das Recht vor, Änderungen vorzunehmen.

Achtung!

Achten Sie besonders auf die Handhabung des Gerätes - es besteht Verbrennungsgefahr! Halten Sie Kinder und Tiere vom Grill fern. Bewegen Sie den Grill nicht und lassen Sie ihn nicht unbeaufsichtigt, wenn er angezündet ist.

Lassen Sie den Grill beim ersten Gebrauch mindestens 30 Minuten lang brennen.

Stellen Sie den Grill nur an einem sicheren und ebenen Ort auf, entfernt von brennbaren Gegenständen wie Holzzäunen, Ästen usw. Verwenden Sie den Grill nicht in geschlossenen Räumen.

Verwenden Sie kein Benzin, Paraffin oder Alkohol zum Anzünden, aber es ist möglich, spezielle Anzündflüssigkeiten oder feste Anzündkerzen zu verwenden, um den Grill anzuzünden. Halten Sie beim Grillen immer einen Feuerlöscher bereit. Einige Bauteile können werkseitig scharfkantig sein, gehen Sie deshalb besonders vorsichtig damit um.

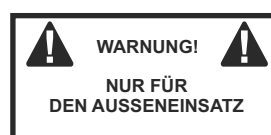

PL

Przestronny grill na drewno, węgiel drzewny i brykiety grillowe, odpowiedni do ogrodów i tarasów. Konstrukcja grilla wykonana jest z wysokiej jakości stali w kolorze czarnym i jest uzupełniona żeliwnym rusztem, który oferuje dużą przestrzeń do gotowania przysmaków. W dolnej części znajduje się szuflada na popiół i regulowany uchwyt pojemnik na węgiel. Pokrywa z solidnym uchwytem wyposażona jest w termometr, kratkę do przechowywania i otwory wentylacyjne do regulacji przepływu powietrza. Dwie składane półki służą do przechowywania narzędzi i żywności.

Instrukcja obsługi:

Przed użyciem należy uważnie przeczytać niniejszą instrukcję obsługi i zachować ją na przyszłość. Tekst i parametry techniczne mogą ulec zmianie. Tekst, projekt i parametry techniczne mogą ulec zmianie bez powiadomienia i zastrzegamy sobie prawo do wprowadzania zmian.

Ostrzeżenie:

Zwracać szczególną uwagę na obsługę urządzenia - ryzyko poparzenia!

Trzymaj dzieci i zwierzęta z dala od grilla.

Nie przesuwać grilla ani nie pozostawiaj go bez nadzoru, gdy jest rozpalony. Przy pierwszym użyciu należy pozwolić grillowi palić się przez co najmniej 30 minut.

Grill należy umieszczać wyłącznie w bezpiecznym i równym miejscu, z dala od łatwopalnych przedmiotów, takich jak drewniane ogrodzenia, gałęzie itp. Nie używaj grilla w pomieszczeniach zamkniętych.

Nie używaj benzyny, parafiny ani alkoholu do rozpalania ognia, ale możliwe jest użycie specjalnych płynów zapłonowych lub stałych zapalniczek do rozpalenia grilla.

Podczas grillowania należy zawsze mieć w pobliżu gaśnicę. Niektóre elementy mogą być fabrycznie ostre, dlatego należy zachować szczególną ostrożność podczas ich obsługi.

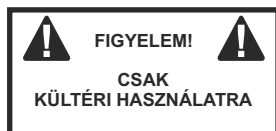

SLO

Prostoren žar za drva, oglje in briketi za žar, primeren za vrtove in terase.

Konstrukcija žara je izdelana iz kakovostnega jekla črne barve, dopolnjuje pa jo litoželezna mreža, ki ponuja velik prostor za pripravo vaših dobrot. Vključuje predal za pepel na dnu in posodo za premog, ki jo je mogoče nastaviti z ročajem.

Pokrov z robustnim ročajem je opremljen s termometrom, mrežico za shranjevanje in prezračevalnimi odprtini za uravnavanje pretoka zraka. Za shranjevanje orodja in živil sta na voljo dve zložljivi polici.

Navodila za uporabo:

Pred uporabo natančno preberite ta navodila za uporabo in jih shranite za poznejšo uporabo. Besedilo in tehnični parametri se lahko spremenijo. Besedilo, zasnova in tehnični parametri se lahko spremenijo brez predhodnega obvestila, zato si pridržujemo pravico do sprememb.

Opozorilo:

Posebno pozornost namenite ravnanju z napravo - nevarnost opeklin! Otrokom in živalim prepričajte dostop do žara. Žara ne premikajte in ga ne puščajte brez nadzora, ko je prižgan. Ob prvi uporabi pustite žar goreti vsaj 30 minut. Žar postavite le na varno in ravno mesto, stran od vnetljivih predmetov, kot so lesene ograje, veje itd.

Žara ne uporabljajte v zaprtih prostorih.

Za prižiganje ognja ne uporabljajte bencina, parafina ali alkohola, lahko pa za prižiganje žara uporabite posebne vžigalne tekočine ali trdne vžigalnike. Med peko na žaru imejte v bližini vedno gasilni aparat.

Nekateri sestavni deli so lahko v tovarni ostri, zato bodite pri ravnanju z njimi še posebej previdni.

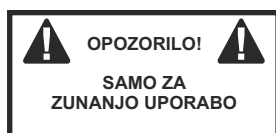

H

Tágas grill fa, faszén és grillbrikett számára, alkalmas kertekbe és teraszokra.

A grill szerkezete kiváló minőségű, fekete színű acélból készült, amelyet öntöttvas rács egészít ki, amely nagy helyet biztosít a finomságok sütéséhez. Alul hamutartó fiókot és egy fogantyúval állítható széntartályt tartalmaz. A stabil fogantyúval ellátott fedél hőmérővel, tárolóráccsal és a légáramlás szabályozására szolgáló szellőzőnyílásokkal van ellátva.

Két összecuskható polc áll rendelkezésre az eszközök és az ételek tárolására.

Használati utasítás:

Használat előtt olvassa el figyelmesen ezt a használati utasítást, és őrizze meg későbbi használatra. A szöveg és a műszaki paraméterek változhatnak. A szöveg, a deszveg, a műszaki paraméterek előzetes értesítés nélkül változhatnak, és a változtatás jogát fenntartjuk.

Figyelmeztetés: Fordítson különös figyelmet a készülék kezelésére - égési sérülések veszélye! Tartsa távol a gyerekeket és az állatokat a griltől. Ne mozgassa a grilt, és ne hagyja felügyelet nélkül, amikor az be van gyújtva.

Első használatbavételkor legalább 30 percig hagyja égni a grilt. A grillsütőt csak biztonságos és vízszintes helyen, gyúlékony tárgyaktól, például fakerítéstől, ágaktól stb. távol helyezze el. Ne használja a grilt beltérben. Ne használjon benzint, petróleumot vagy alkoholt a tűz meggyújtásához, de a grill meggyújtásához speciális gyújtóanyagok vagy szilárd gyújtók használata lehetséges. Grillezés közben mindig legyen a közelben tűzoltó készülék. Egyes alkatrészek gyárilag élesek lehetnek, fokozott óvatossággal bánjon velük.

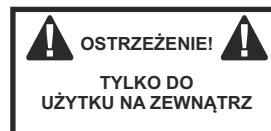

HR

Prostrani roštilj na drva, ugljen i brikete za roštilj, pogodan za vrtove i terase.

Konstrukcija roštilja izrađena je od visokokvalitetnog čelika crne boje, a nadopunjena je rešetkom od lijevanog željeza, koja nudi veliki prostor za kuhanje vaših delicija. Uključuje ladicu za pepeo na dnu i posudu za ugljen podesivu na ručki.

Poklopac s čvrstom ručkom opremljen je termometrom, rešetkom za odlaganje i ventilacijskim otvorima za regulaciju protoka zraka. Za odlaganje alata i hrane predviđene su dvije sklopive police.

Upute za korištenje:

Pažljivo pročitajte ove upute za uporabu prije uporabe i sačuvajte ih za buduću uporabu. Tekst i tehnički parametri podložni su promjenama. Tekst, dizajn i tehničke specifikacije podložni su promjenama bez prethodne najave i zadržavamo pravo izmjena.

Upozorenje:

Obratite posebnu pozornost na rukovanje uređajem - opasnost od opekline!

Držite djecu i životinje podalje od roštilja.

Nemojte pomicati roštilj ili ga ostavljati bez nadzora dok je upaljen. Pri prvoj uporabi pustite roštilj da gori najmanje 30 minuta.

Roštilj postavite samo na sigurno i ravno mjesto, dalje od zapaljivih predmeta kao što su drvene ograde, grane itd. Nemojte koristiti roštilj u zatvorenom prostoru.

Nemojte koristiti benzin, parafin ili alkohol za paljenje vatre, ali je moguće koristiti posebne tekućine za paljenje ili čvrste upaljače za paljenje roštilja. Prilikom pečenja na roštilju uvijek imajte u blizini aparat za gašenje požara. Neke komponente mogu biti oštre u tvornici, budite posebno oprezni pri rukovanju s njima.

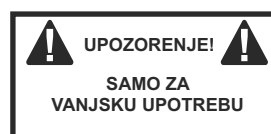

RO

Grill spațios pentru lemne, cărbuni și brichete pentru grătar, potrivit pentru grădini și terase.

Construcția grătarului este realizată din oțel

de înaltă calitate de culoare neagră și este completată de o grilă din fontă, care oferă un spațiu mare pentru a vă găti elicatesele. Acesta include un sertar pentru cenușă în partea de jos și un recipient pentru cărbune reglabil cu mâner. Capacul cu un mâner robust este echipat cu un termometru, o grilă de depozitare și deschideri de ventilație pentru reglarea fluxului de aer.

Două rafturi rabatabile sunt prevăzute pentru depozitarea uneltelor și a alimentelor.

Instrucțiuni de utilizare:

Citiți cu atenție aceste instrucțiuni de utilizare înainte de utilizare și păstrați-le pentru referințe ulterioare. Textul și parametri tehnici se pot modifica.

Textul, designul și parametri tehnici pot fi modificați fără notificare prealabilă și ne rezervăm dreptul de a face modificări.

Avertisment:

Acordați o atenție deosebită manipulării dispozitivului - risc de arsuri! Țineți copiii și animalele departe de grătar. Nu deplasați grătarul și nu îl lăsați nesupravegheat atunci când este aprins. La prima utilizare, lăsați grătarul să ardă timp de cel puțin 30 de minute. Așezați grătarul numai într-un loc sigur și plan, departe de obiecte inflamabile, cum ar fi garduri de lemn, crengi etc. Nu utilizați grătarul în interior.

Nu folosiți benzină, parafină sau alcool pentru a aprinde focul, dar este posibil să folosiți lichide speciale de aprindere sau brichete solide pentru a aprinde grătarul.

Aveți întotdeauna un stingător de incendiu în apropiere atunci când faceți un grătar.

Este posibil ca unele componente să fie ascuțite din fabrică, aveți grijă sporită atunci când le manipulați.



LT

Erdvios kepsninės malkoms, medžio anglis ir kepsninės braketams, tinkančios sodams ir terasoms.

Grilio konstrukcija pagaminta iš aukštos

kokybės juodos spalvos plieno ir papildyta ketaus grotelėmis, kuriose yra daug vietos skanėstams kepti. Jo apačioje yra pelenų stalčius ir rankenėle reguliuojamas anglių konteineris. Dangtyje su tvirta rankena yra termometras, laikymo grotelės ir ventiliacijos angos oro srautui reguliuoti.

Įrankiams ir maisto produktams laikyti skirtos dvi sulankstomos lentynos.

Naudojimo instrukcija:

Prieš naudodami atidžiai perskaitykite šią naudojimo instrukciją ir išsaugokite ją ateityje. Tekstas ir techniniai parametrai gali keistis. Tekstas, dizainas ir techniniai parametrai gali būti keičiami be išankstinio įspėjimo, todėl pasilikame teisę daryti pakeitimus.

Įspėjimas:

Atkreipkite ypatingą dėmesį į prietaiso tvarkymą - gresia nudegimų pavojus!

Laikykite vaikus ir gyvūnus atokiau nuo kepsninės. Neperkelkite kepsninės ir nepalikite jos be priežiūros, kai ji yra uždegta. Pirmą kartą naudodami kepsninę leiskite jai užsidegti bent 30 minučių.

Grilių statykite tik saugioje ir lygioje vietoje, toliau nuo degių objektų, pavyzdžiui, medinių tvorų, šakų ir pan. Nenaudokite kepsninės patalpose. Ugniai uždegti nenaudokite benzino, parafino ar alkoholio, tačiau kepsninei uždegti galima naudoti specialius uždegimo skysčius arba kietus žiebtuvėlius. Kepdami ant grotelių visada šalia turėkite gesintuvą. Kai kurios sudedamosios dalys gamykloje gali būti aštrios, elkitės su jomis ypač atsargiai.

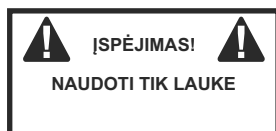

LV

Ietilpīgs grils malkai, kokoglēm un grila brīketēm, piemērots dārziem un terasēm.

Grila konstrukcija ir izgatavota no augstas kvalitātes melnā krāsā krāsota tērauda, un to papildina čuguna režģis, kas piedāvā lielu vietu gardumu gatavošanai. Tā apakšā ir pelnu atvilkne un ar rokturi regulējams ogļu konteiners. Vāks ar izturīgu rokturi ir aprīkots ar termometru, uzglabāšanas režģi un ventilācijas atverēm gaisa plūsmas regulēšanai. Divi atlokāmi plaukti ir paredzēti instrumentu un pārtikas produktu uzglabāšanai.

Lietošanas instrukcija:

Pirms lietošanas uzmanīgi izlasiet šo lietošanas instrukciju un saglabāiet to turpmākai lietošanai. Teksts un tehniskie parametri var tikt mainīti. Teksts, dizains un tehniskie parametri var tikt mainīti bez iepriekšēja brīdinājuma, un mēs paturam tiesības veikt izmaiņas.

Brīdinājums:

Pievērsiet īpašu uzmanību rīkošanai ar ierīci - pastāv apdegumu risks! Sargājiet bērnus un dzīvniekus no grila. Nepārvietojiet grilu un neatstājiet to bez uzraudzības, kad tas ir aizdedzināts.

Lietojot grilu pirmo reizi, ļaujiet tam degt vismaz 30 minūtes. Novietojiet grilu tikai drošā un līdzenā vietā, prom no viegli uzliesmojošiem priekšmetiem, piemēram, koka žogiem, zariem utt. Nelietojiet grilu iekštelpās. Uguns aizdedzināšanai neizmantojiet benzīnu, parafīnu vai spirtu, taču grila aizdedzināšanai ir iespējams izmantot speciālus aizdedzināšanas šķidrumus vai cietās šķiltavas.

Grila lietošanas laikā vienmēr turiet līdzi ugunsdzēsamo aparātu. Dažas detaļas var būt asas jau rūpnīcā, rīkojieties ar tām īpaši uzmanīgi.

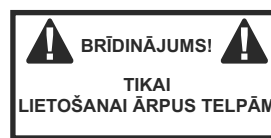

EST

Ruumikas grill puidu, söe ja grillbriketi jaoks, sobib aedadesse ja terrassidele.

Grilli konstruktsioon on valmistatud kvaliteetsest mustast värvilisest terasest ja seda täiendab malmist rest, mis pakub suurt ruumi teie hõrgutiste küpsetamiseks. Grillile on lisatud tuhasahtel põhjas ja käepidemega reguleeritav söekonteiner.

Tugeva käepidemega kaanel on termomeeter, hoiuruut ja ventilatsioonivõlv õhuvoolu reguleerimiseks. Tööriistade ja toidu hoiustamiseks on kaks kokkupandavat riulit.

Kasutusjuhend:

Enne kasutamist lugege hoolikalt läbi käesolev kasutusjuhend ja hoidke see edaspidiseks kasutamiseks alles.

Tekst ja tehnilised parameetrid võivad muutuda. Tekst, disain ja tehnilised parameetrid võivad muutuda ilma ette teatamata ja me jätame endale õiguse muudatuste tegemiseks.

Hoiatus:

Pöörake erilist tähelepanu seadme käsitsemisele - põletusohu! Hoidke lapsed ja loomad grillist eemal. Ärge liigutage grilli ega jätke seda järelevalveta, kui see on süüdatud. Esmakordsel kasutamisel laske grillil vähemalt 30 minutit põleda. Asetage grill ainult turvalisse ja tasasesse kohta, eemal tuleohtlikest esemetest, nagu puidust aiad, oksad jne. Ärge kasutage grilli siseruumides. Ärge kasutage tule süütamiseks bensiini, parafiini või alkoholi, kuid grilli süütamiseks on võimalik kasutada spetsiaalseid süütevadelikke või tahkeid süütajaid. Hoidke grillimise ajal alati tulekustuti lähedal. Mõned komponendid võivad olla tehases teravad, olge nende käsitsemisel eriti ettevaatlik.

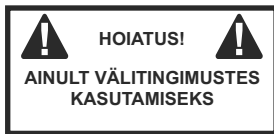

BG

Просторна скара за дърва, дървени въглища и бrikети за барбекю, подходяща за градини и тераси.

Конструкцията на скарата е изработена от висококачествена стомана в черен цвят и е допълнена от чугунена решетка, която предлага голямо пространство за приготвяне на вашите деликатеси. Тя включва чекмедже за пепел в долната

част и контейнер за въглища с регулируема дръжка. Капакът със здрава дръжка е оборудван с термометър, решетка за съхранение и вентилационни отвори за регулиране на въздушния поток. Предвидени са два съваеми рафта за съхранение на инструменти и храна.

Инструкции за употреба:

Прочетете внимателно тези инструкции за експлоатация преди употреба и ги запазете за бъдещи справки.

Текстът и техническите параметри подлежат на промяна. Текстът, дизайнът и техническите параметри могат да се променят без предизвестие и ние си запазваме правото да правим промени.

Предупреждение:

Обърнете специално внимание на боравенето с устройството - риск от изгаряне! Дръжте децата и животните далеч от грила. Не премествайте грила и не го оставяйте без надзор, когато е запален. Когато използвате грила за първи път, оставете го да гори в продължение на поне 30 минути.

Поставяйте грила само на безопасно и равно място, далеч от запалими предмети като дървени огради, клони и др. Не използвайте грила на закрито.

Не използвайте бензин, парафин или алкохол за запалване на огъня, но е възможно да използвате специални запалителни течности или твърди запалки, за да запалите грила.

Винаги разполагайте с пожарогасител наблизо, когато пригответе скара.

Някои компоненти може да са остри във фабриката, внимавайте допълнително, когато боравите с тях.

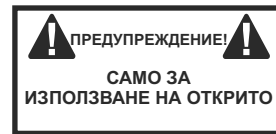

1

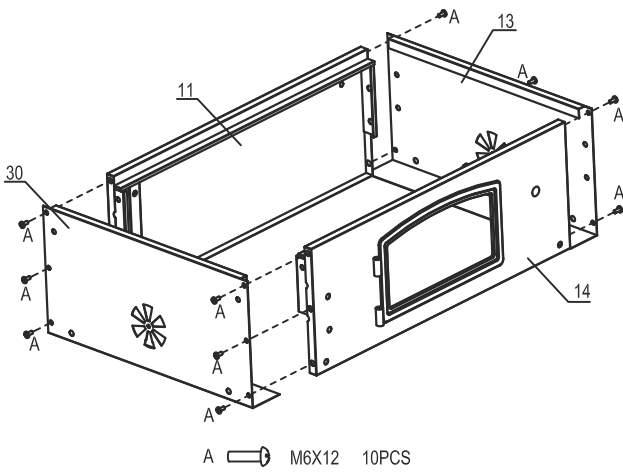

4

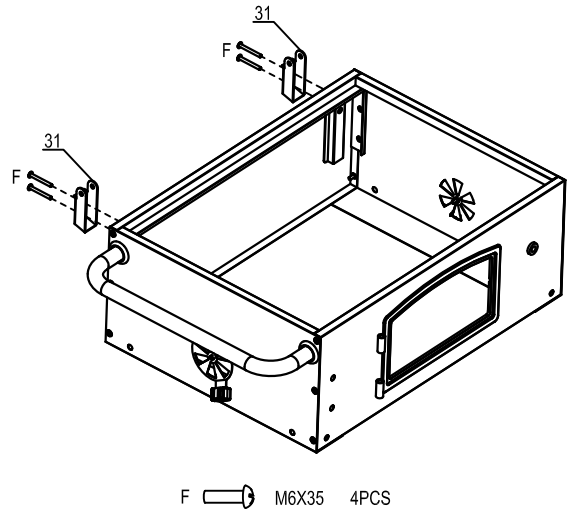

2

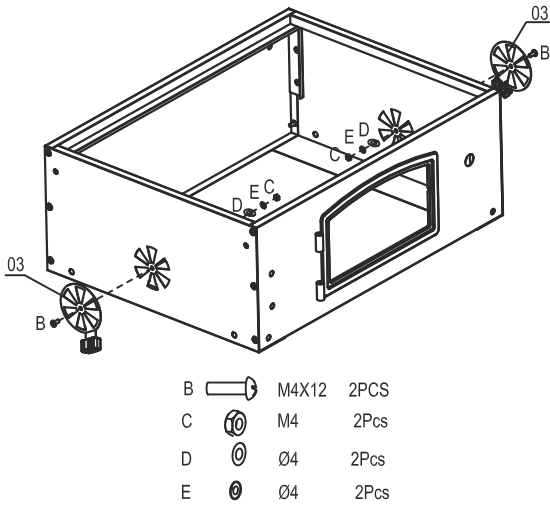

5

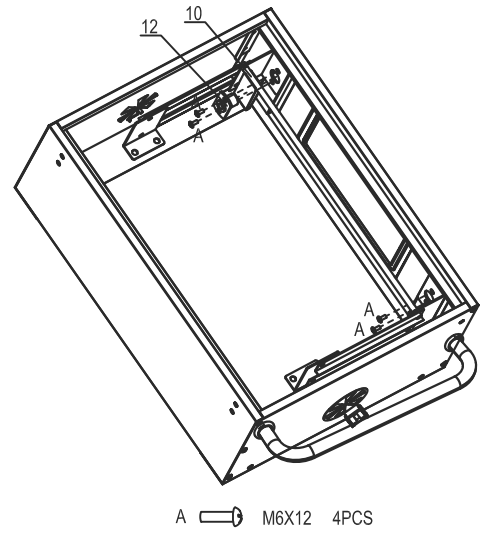

3

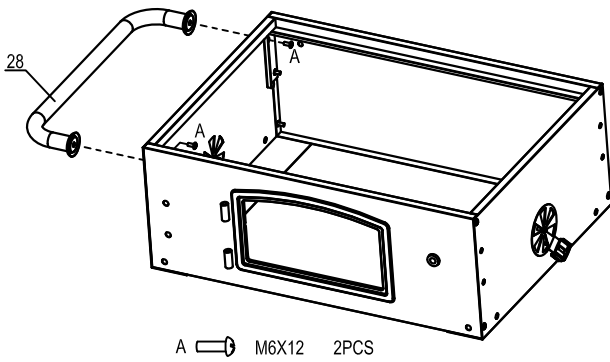

6

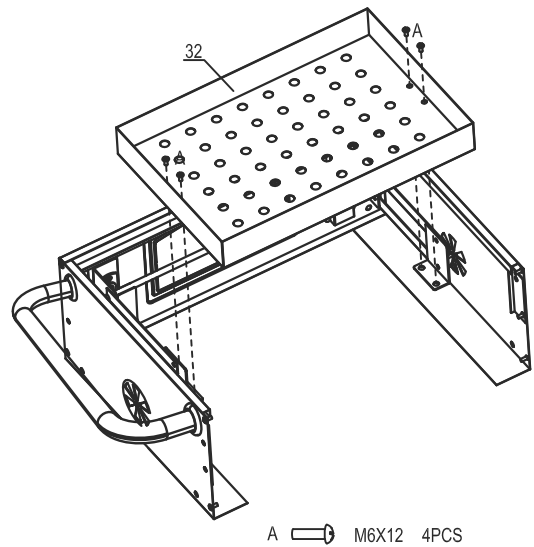

7

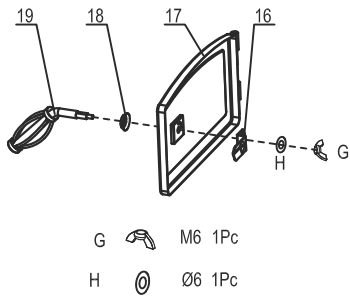

10

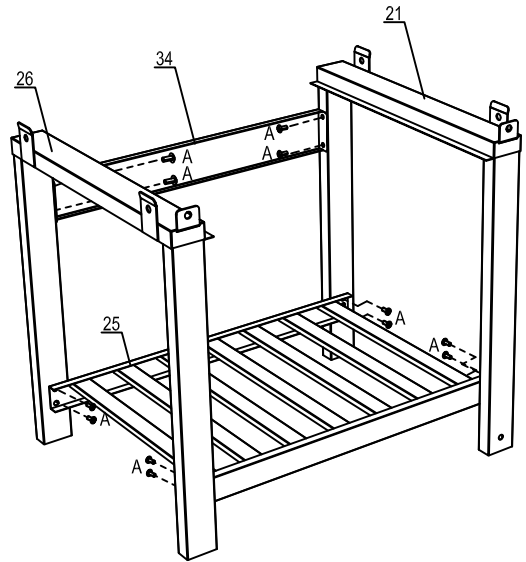

A  M6X12 12PCS

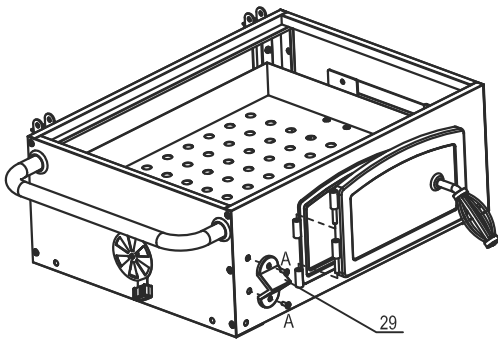

8

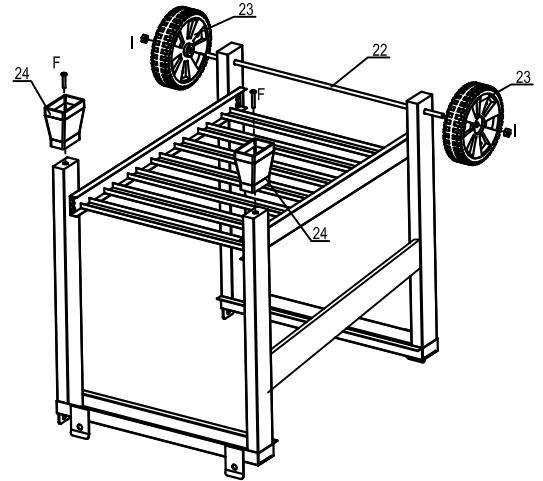

A  M6X12 2PCS

11



F  M6X35 2PCS
I  M8 2Pcs

9

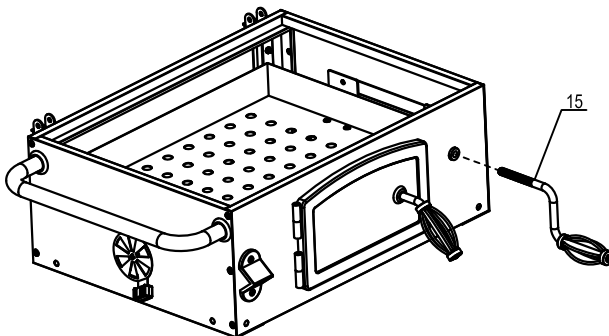

12

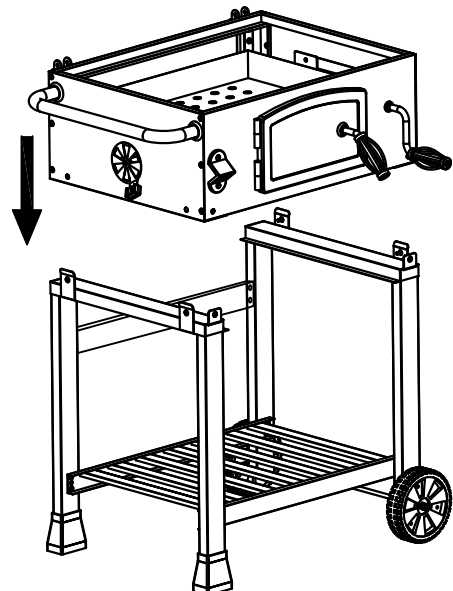

13

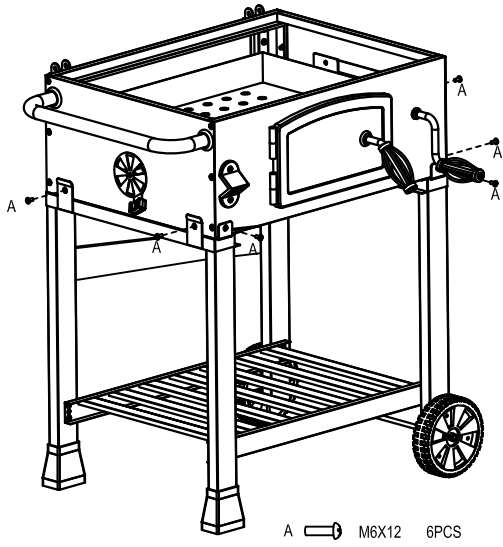

16

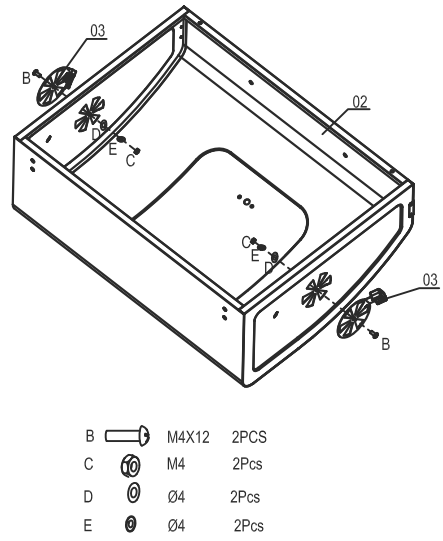

14

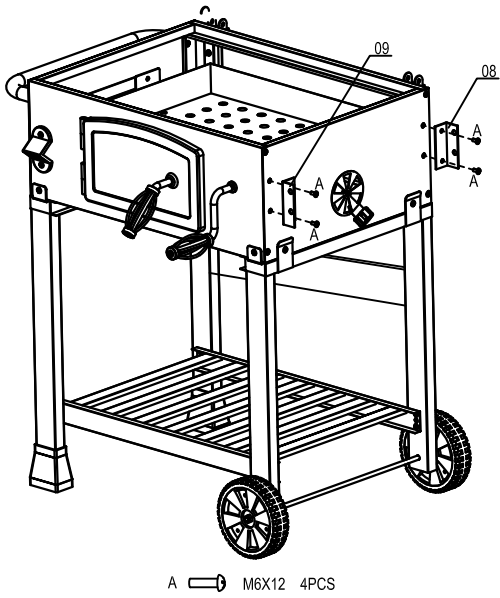

17

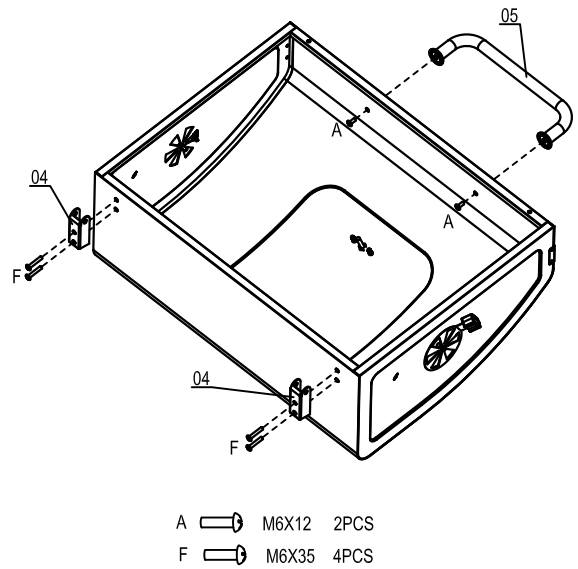

15

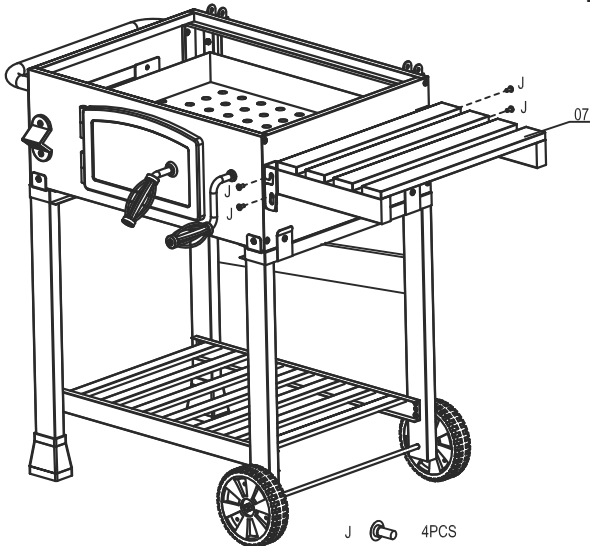

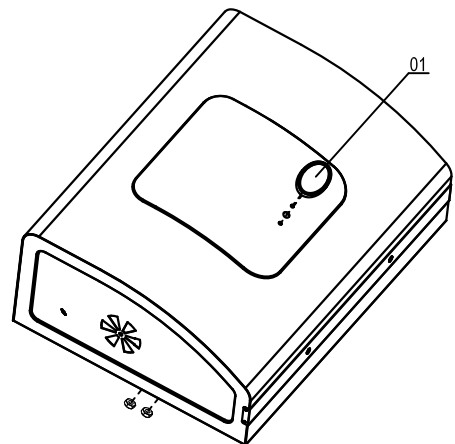

18



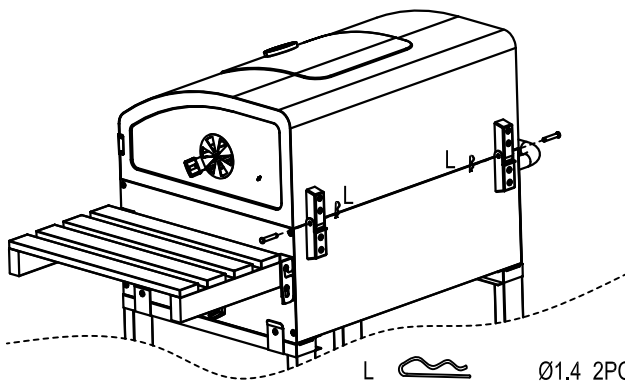

19

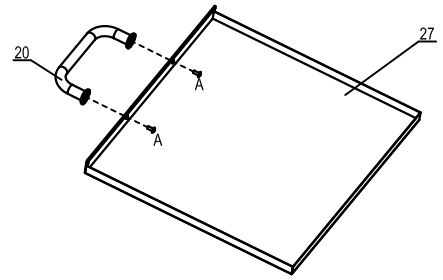

L  Ø1.4 2PCS
 K  2PCS

20



A  M6X12 2PCS

21

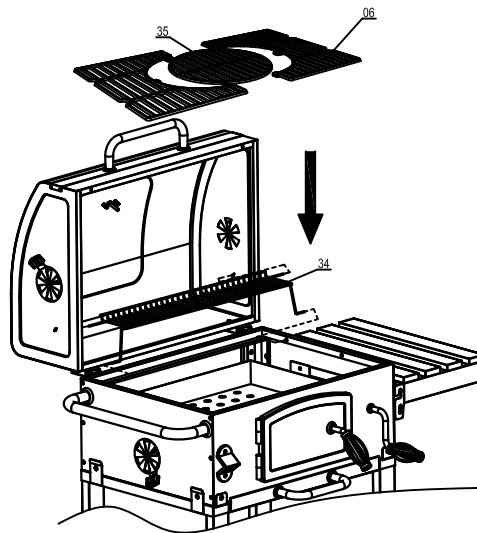

22

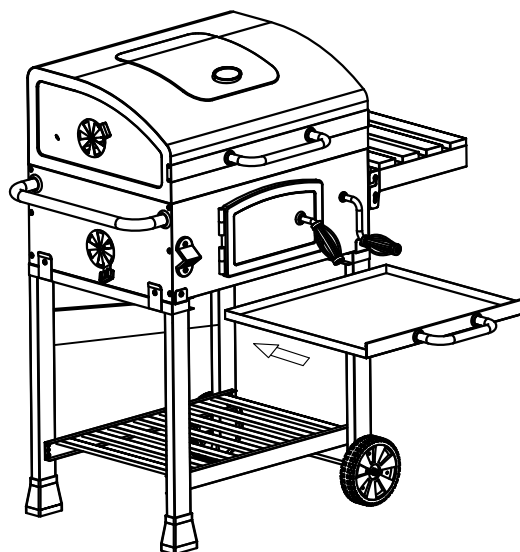



Compass CZ s.r.o. Pražská 17, 250 81 - Nehvizdy, CZ, e-mail: info@compass.cz

revize textu 10/2023